

# MONDAINE<sup>M</sup>

Official Swiss  Railways Watch

## 2<sup>nd</sup> Time Zone

Instruction booklet  
Mode d'emploi  
Bedienungsanleitung  
Istruzioni  
Instrucciones de manejo

# KEY



Crown

Couronne

Krone

Corona

Corona



Crown

Couronne

Krone

Corona

Corona



Cities

Villes

Städte

Cita

Ciudad



24 h indication

Indication 24 h

24 h Drehring

Indicazione 24 h

Indicaciòn 24 h



Second Time Zone

2ème fuseau horaire

Zweite Zeitzone

2° fuso orario

2° huso orario



Minute hand

Aiguille des minutes

Minutenzeiger

Aguja de minutos

Lancetta dei minuti



Hour hand

Aiguille des heures

Stundenzeiger

Aguja de horas

Lancetta delle ore



Second hand

Trotteuse

Sekundenzeiger

Secundero

Lancetta dei secondi

**The 24 time zones on the inner bezel**

| <b>City</b> | <b>Timezone</b>             | <b>Winter/Summertime</b> |
|-------------|-----------------------------|--------------------------|
| London      | = Greenwich Mean Time (GMT) |                          |
| Paris       | + 1 H                       | Yes                      |
| Cairo       | + 2 H                       | Yes                      |
| Mockba      | + 3 H                       | Yes                      |
| Karachi     | + 5 H                       | Yes                      |
| Bombay      | + 5.5 H                     | No                       |
| Colombo     | + 6 H                       | No                       |
| Bangkok     | + 7 H                       | No                       |
| Hong Kong   | + 8 H                       | No                       |
| Tokyo       | + 9 H                       | No                       |
| Sydney      | + 10 H                      | Yes                      |

| <b>City</b>         | <b>Timezone</b> | <b>Winter/Summertime</b> |
|---------------------|-----------------|--------------------------|
| Noumea              | + 11 H          | No                       |
| Auckland            | + 12 H          | Yes                      |
| Midway and Honolulu | - 11 H          | No                       |
| Juneau              | - 9 H           | Yes                      |
| Los Angeles         | - 8 H           | Yes                      |
| Denver              | - 7 H           | Yes                      |
| Mexico              | - 6 H           | Yes                      |
| New York            | - 5 H           | Yes                      |
| Caracas             | - 4 H           | Yes                      |
| Rio                 | - 3 H           | Yes                      |
| Azores              | - 1 H           | Yes                      |
| Reykjavik           | - 0 H           | No                       |





## Setting a second time zone

First rotate the inner bezel with the upper crown **(A)** until a city in the same time zone as your local time zone appears (e.g. Central Europe = Paris).

Pull out the crown **B** to position **1**. Rotate in an anticlockwise direction and set the silver hand on the 24-hour bezel to the local time.

**Attention!** The inner bezel has a 24-hour display. Therefore, when setting the local time, make sure that 8 a.m. is set as 08.00 and 8 p.m. is set as 20.00.

Now rotate the upper crown **(A)** once more until a city in the desired time zone appears in the cut-out at the top of the dial.

The fourth hand (the silver hand) now indicates the time for this time zone. This hand rotates once every 24 hours and indicates the time on the 24-hour display of the outer bezel.

## Checking additional time zones

Once the watch has been set as described, you can check other time zones at any time by rotating the upper crown **(A)**.

**Attention!** Please note that certain time zones do not recognize summer or winter time. You must take this difference of +/- one hour into account when reading the second time zone or whenever you set the second time zone (see table).



## Réglage de l'heure pour un 2ème fuseau horaire

Tournez d'abord avec la lunette la couronne supérieure **(A)** jusqu'à faire apparaître une ville du même fuseau horaire que la zone locale désirée (p. ex. Europe centrale = Paris).

Tirer la couronne du remontoir **B** en position **1**. La tourner dans le sens inverse des aiguilles d'une montre et positionner également l'aiguille argentée de la lunette tournante «24 heures» sur l'heure locale.

**Attention!** La lunette tournante intérieure indique un affichage sur 24 heures. Lorsque vous réglez une heure locale identique, vous devrez donc veiller à régler p. ex. 8 heures du matin sur 8, mais 8 heures du soir sur 20 heures.

Tournez de nouveau la couronne supérieure **(A)** jusqu'à faire apparaître en haut du cadran, dans la fenêtre, une ville correspondant au fuseau horaire voulu.

La quatrième aiguille (argentée) indique maintenant l'heure de ce fuseau horaire. Cette aiguille effectue un tour complet en 24 heures et vous indique l'heure sur l'affichage «24 heures» de la lunette extérieure.

## Consulter l'heure courante d'autres fuseaux horaires

Lorsque vous avez réglé votre montre comme décrit précédemment, vous pouvez à tout moment consulter l'heure courante d'autres fuseaux horaires en tournant la couronne supérieure **(A)**.

**Attention!** Veuillez noter que dans certains fuseaux horaires, il n'y a pas d'heure d'été ou d'hiver. Vous devrez donc toujours tenir compte de cette différence de +/- une heure en consultant ou en réglant l'heure du 2ème fuseau horaire (voir tableau).

## DEUTSCH

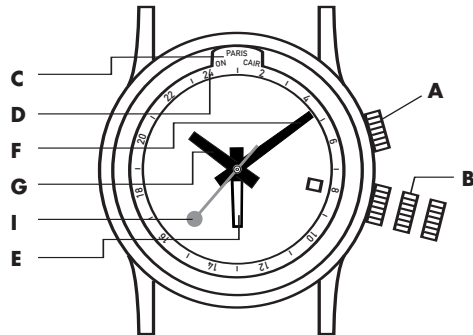

### Einstellen des Datums

Krone **B** bis zur Position **1** herausziehen. Im Uhrzeigersinn drehen und gewünschtes Datum einstellen. Krone zurückstossen.

**Achtung!** In der Kalenderschaltphase von 22.30 bis 24.00 Uhr kann das Datum korrigiert werden, wobei das Datum des folgenden Tages eingestellt werden muss, da in diesem Falle um Mitternacht keine automatische Schaltung erfolgt.

### Einstellen der Uhrzeit

Krone **B** bis zur Position **2** herausziehen. Die Stunde und Minute auf die gewünschte Zeit stellen. Krone zurückstossen.

## Einstellen einer 2. Zeitzone

Zuerst drehen Sie an der oberen Krone **(A)** den inneren Drehring, bis eine Stadt aus der gleichen Zeitzone wie Ihre lokale Zeitzone erscheint (z.B. Mitteleuropa = Paris).

Krone **B** in Position **1** ziehen. Gegen den Uhrzeigersinn drehen und den silberfarbenen Zeiger auf dem 24-Stunden-Drehring ebenfalls auf die lokale Uhrzeit stellen.

**Achtung!** Der innere Drehring zeigt eine 24-Stunde-Anzeige. Also beim Einstellen der gleichen lokalen Zeit beachten, dass z.B. 8 Uhr Vormittags auf 8 eingestellt wird, 8 Uhr abends jedoch auf 20 Uhr.

Jetzt drehen Sie wiederum an der oberen Krone **(A)**, bis oben am Zifferblatt, in der Aussparung, eine Stadt aus der gewünschten Zeitzone erscheint.

Der vierte Zeiger (der silberfarbene) zeigt jetzt die Zeit aus dieser Zeitzone an. Dieser Zeiger dreht sich ein Mal in 24 Stunden und zeigt Ihnen die Zeit auf der 24-Stunden-Anzeige des äusseren Rings an.

## Abfragen von weiteren Zeitzonen

Ist die Uhr einmal eingestellt wie beschrieben, können Sie jederzeit durch Drehen an der oberen Krone **(A)** weitere andere Zeitzonen abfragen.

**Achtung!** Bitte beachten Sie, dass gewisse Zeitzonen keine Sommer-, respektive Winterzeit kennen. Diese Differenz von +/- einer Stunde müssen Sie beim Ablesen der 2. Zeitzone oder jeweils beim Einstellen der 2. Zeitzone berücksichtigen (siehe Tabelle).

## ITALIANO

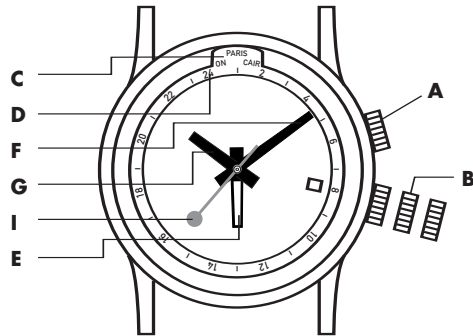

## Regolazione della data

Tirare la corona di carica **B** fino alla posizione **1**. Girarla in senso orario e regolare la data desiderata. Riportare la corona alla posizione di partenza.

**Attenzione:** Se tra le 22.30 e le 24.00 viene corretta la data, occorre impostare la data del giorno successivo, poiché in questo caso non scatta automaticamente a mezzanotte.

### **Regolazione dell'ora per un 2° fuso orario.**

Girare prima la lunetta girevole interna situata sulla corona superiore **(A)** fino all'apparizione di una città dello stesso fuso orario della zona locale desiderata (per es. Europa centrale = Parigi).

Tirare la corona **B** nella posizione **1**. Girarla in senso antiorario e posizionare ugualmente la lancetta argentata della lunetta girevole «24 ore» sull'ora locale.

**Attenzione!** La lunetta girevole interna indica un'ora sulle «24 ore», quando regolate un'ora locale, dovrete fare attenzione alla differenza tra le 12 ore del mattino e le 12 ore della sera, ad esempio le ore 8.00 del mattino e le ore 20.00 della sera.

Girare di nuovo la corona superiore **(A)** fino a far apparire in alto al quadrante, nella finestra, una città corrispondente al fuso orario desiderato.

La quarta lancetta (argentata) indica adesso l'ora di questo fuso orario. Questa lancetta effettua un giro completo di 24 ore e Vi indica l'ora sulla lunetta esterna.

### **Consultare l'ora corrente di altri fusi orari**

Quando avete regolato il Vostro orologio come descritto precedentemente, potete in tutti i momenti consultare l'ora corrente di altri fusi orari girando la corona superiore **(A)**.

**Attenzione!** Tenete presente che in certi fusi orari, non c'è l'ora d'estate e d'inverno. Dovrete dunque sempre tener conto di questa differenza di + / - un'ora consultando o regolando l'ora del 2° fuso orario (vedere tabella).

## ESPAÑOL

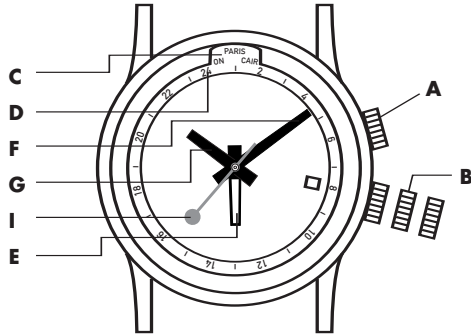

### Ajuste de la fecha

Tirar de la corona **B** hasta la posición **1**. Girarla en el sentido de las agujas del reloj y ajustar la fecha deseada. Empujar la corona a la posición de inicio.

**Atención!** La fecha puede ser corregida entre las 22.30 y las 24.00 horas, pero entonces hará falta ajustar la del día siguiente, ya que en ese caso, el cambio automático no se produce a medianoche.

### Ajuste de la hora

Tirar de la corona **B** hasta la posición **2**. Colocar las agujas de las horas y los minutos en la hora deseada. Empujar la corona a la posición de inicio.

## Ajuste de la hora para un 2º huso horario

Girar primero el bisel giratorio interior situado sobre la corona superior **(A)** hasta hacer aparecer una ciudad con el mismo huso horario que la zona local deseada (por ejemplo, Europa Central = Paris).

Tirar de la corona **B** en posición **1**. Girarla en el sentido contrario de las agujas del reloj y colocar la aguja plateada del bisel giratorio «24 horas» en la hora local.

**Atención!** El bisel giratorio interior indica una visualización de 24 horas. Cuando se ajusta la hora local entonces deberemos prestar atención a ajustar por ejemplo las 8h de la mañana sobre el 8, pero las 8h de la tarde sobre el 20.

Girar de nuevo la corona superior **(A)** hasta hacer aparecer en lo alto de la esfera, en la ventana, una ciudad correspondiente al huso horario deseado.

La cuarta aguja (plateada) indica la hora en ese huso horario. Esta aguja efectúa un giro completo en 24 horas e indica la hora sobre la fijación «24 horas» del bisel exterior.

## Consultar la hora corriente en otros husos horarios

Cuando se ha ajustado el reloj como se ha descrito previamente, se puede en todo momento consultar la hora corriente de otros husos horarios girando la corona superior **(A)**.

**Atención!** Tengan en cuenta que en algunos husos horarios, no hay hora de verano o invierno. Se deberá tener siempre en cuenta esta diferencia de +/- una hora al consultar o ajustar la hora del 2º huso horario (ver tabla).